

02-0691

Unidade de Vácuo

A300

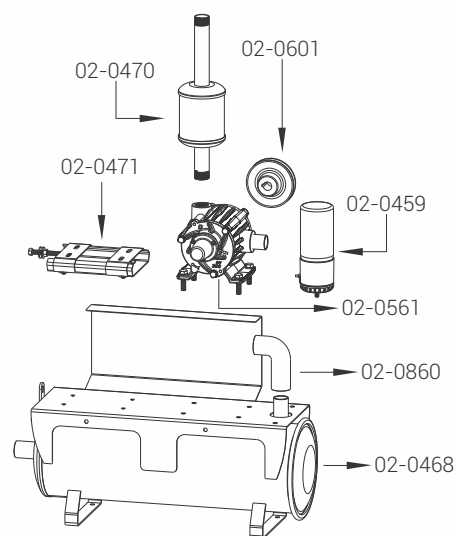
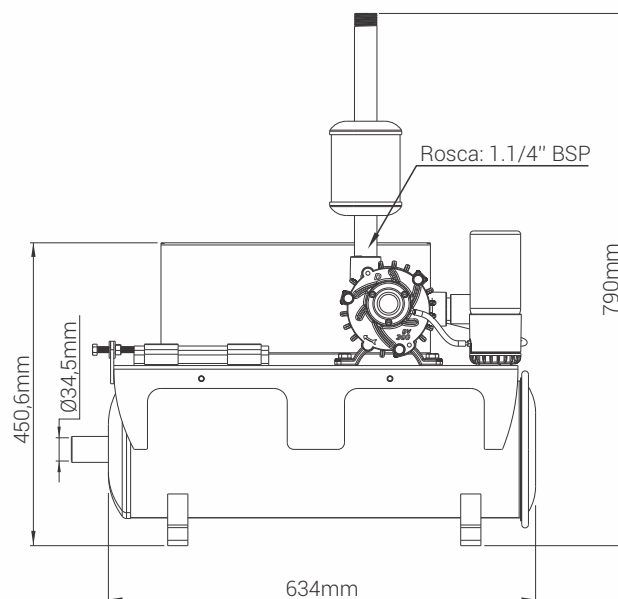

Unidade de Vácuo A300

A Unidade de Vácuo A300, é responsável pela garantia da estabilidade do vácuo necessária para ordenha, assegurando saúde dos uberes e oferecendo maior conforto ao animal ordenhado. A Bomba de Vácuo BV300 possui capacidade de produzir 300 litros de vácuo à 50Kpa para sistemas de ordenha com até 3 pontos operando simultaneamente.

- Reservatório produzido em aço carbono.

Características Técnicas:

Vazão: 50 Kpa

Depósito de vácuo: 20L

Rotação da bomba: 1430 RPM

Polias:

Polia do motor - Ø90mm

Polia da bomba - Ø110mm

Motor indicado: 1CV

Regulagem de vácuo: Regulador Mecânico - até 300 L/min

Peso: 32,2kg

Código Descrição da peça

02-0468	Depósito de Vácuo A300
02-0561	Bomba de Vácuo BV300
02-0471	Esticador de Correia BV300
02-0601	Polia Motor Bv300
02-0470	Surdina BV300
02-0290	Vacuômetro FSA 62/1 GMZ
02-0011	Adaptador de Vacuômetro
02-0005	Regulador de Vácuo Mecânico
02-0062	Abraçadeira p/ Cano 50mm Rosca 1/2"
02-0264	Abraçadeira p/ Cano 50mm Rosca 1"
02-0332	Curva 32x32mm
02-0459	Central Distribuidor Óleo por Sucção
02-0347	Tubo de Ligação 40x50x120mm